

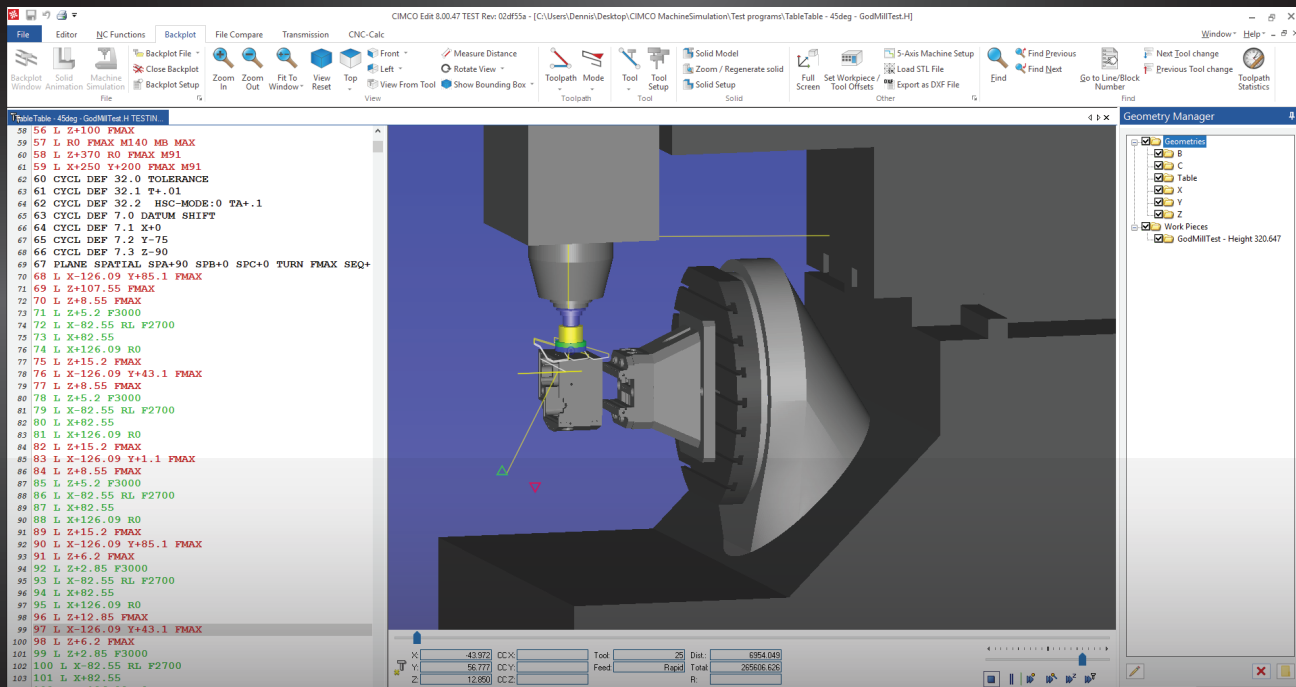

## DER EDITOR DER WAHL FÜR CNC-PROGRAMMIERER



## EIN PROFESSIONELLER, ZUVERLÄSSIGER UND VOLL AUSGESTATTETER CNC-EDITOR

Wenn Sie als CNC-Programmierer oder Maschinenbediener im Betrieb verantwortlich für das Erstellen oder Editieren von CNC-Programmen sind, brauchen Sie ein professionelles Werkzeug, das schnell und flexibel ist. Mit über 100.000 in den letzten Jahren erteilten Lizenzen ist CIMCO Edit der Editor der ersten Wahl für professionelle CNC-Programmierer, die ein voll ausgebautes, zuverlässiges und preiswertes Werkzeug für professionelles Editieren und Kommunizieren verlangen.

CIMCO Edit bietet Ihnen alle notwendigen modernen Werkzeuge, die Sie zum Editieren Ihrer CNC-Programme benötigen, wie zum Beispiel Drag-and-Drop Textbearbeitung, CNC-Code-spezifische Optionen und mathematische Funktionen. Darüber hinaus verfügt CIMCO Edit über einen Dateivergleich, einen Backplotter für Fräs- und Drehprogramme sowie einen NC-Code-Assistenten und bietet Ihnen außerdem die Möglichkeit, leistungsstarke Erweiterungen zur Maschinensimulation, Dokumentenverwaltung oder ein 2D CAD/CAM-System zu installieren.

- SCHELLER NC-SPEZIALISIERTER EDITOR ✓
- GRAFISCHER BACKPLOTTER ✓
- NC-BACKPLOTS ALS DXF-DATEIEN SPEICHERN ✓
- SCHELLERES EDITIEREN MIT DEM NC-ASSISTENTEN ✓
- UNTERSTÜTZUNG VON ZYKLEN UND MACROS ✓

- DATEIVERGLEICH ✓
- DNC RS-232 KOMMUNIKATION ✓
- BASIS 2D-CAD/CAM-SYSTEM ADD-ON ✓
- DOKUMENTENVERWALTUNG ADD-ON ✓
- MASCHINENSIMULATION **NEU** ADD-ON ✓

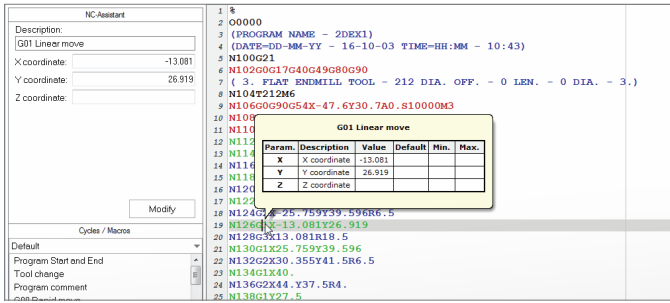

## EFFIZIENTERES EDITIEREN MIT NC-ASSISTEN

Der NC-Assistent identifiziert den M- oder G-Code, auf den Sie mit der Maus zeigen, und bietet Ihnen eine dynamische Oberfläche, um die Werte zu modifizieren. Außerdem können Sie schnell und einfach komplexe Zyklen und Macros einfügen, bearbeiten oder aufzeichnen. Häufige Operation wie zum Beispiel Programm-Start, Programm-Stopp, Werkzeugwechsel und mehr sind bereits vorhanden.

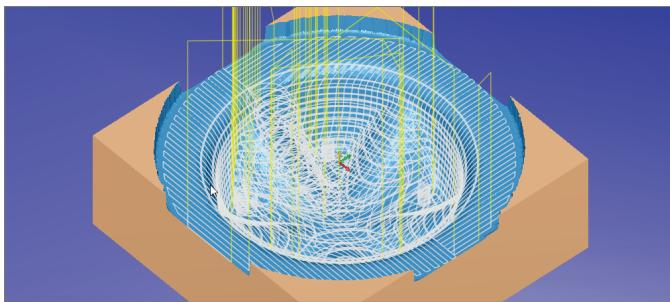

## GRAFISCHER BACKPLOTTER

Das grafische Simulationsprogramm 'Backplot' simuliert Ihre 3- bis 5-Achsen Fräsprogramme, 2-Achsen-Drehprogramme sowie 5-Achsen-Fräs/Dreh-Programme, und unterstützt die Visualisierung von NC-Code als Volumenmodell mit Werkzeughalter- und Werkzeugkollisionserkennung. Programmänderungen werden automatisch in der Simulation wiedergegeben. Sie können die Simulation mit einem dynamischen Zoom, Schwenk-, Rotations- und Messfunktionen analysieren.

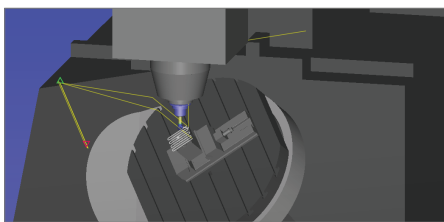

## MASCHINENSIMULATION NEU

Die CIMCO Maschinensimulation hilft dabei, teure CNC-Werkzeugmaschinen vor potenziell fatalen Kollisionen zu schützen. Die Maschinensimulation ist für alle Arten von CNC-Werkzeugmaschinen verfügbar und bietet eine virtuelle Maschinenumgebung zur Überprüfung der Werkzeugbahnen.

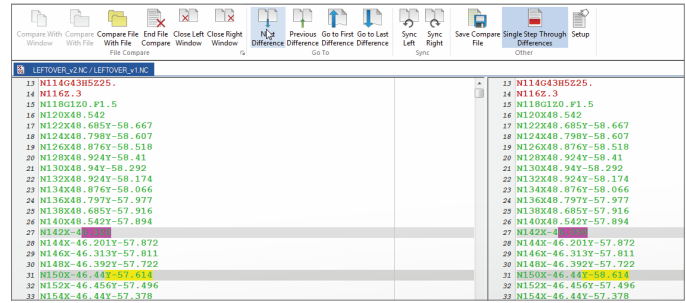

## INTELLIGENTER DATEIVERGLEICH

Der schnelle und vollkonfigurierbare Seite-an-Seite Dateivergleich identifiziert geänderte und gelöschte/eingefügte Zeilen, aber ignoriert Formatänderungen wie NC-Satz-Neunummerierung oder das Einfügen von Leerzeilen. Die Unterschiede können nacheinander Zeile für Zeile, alle zugleich oder als Ausdruck Seite an Seite für eine Offlineüberprüfung ausgegeben werden.

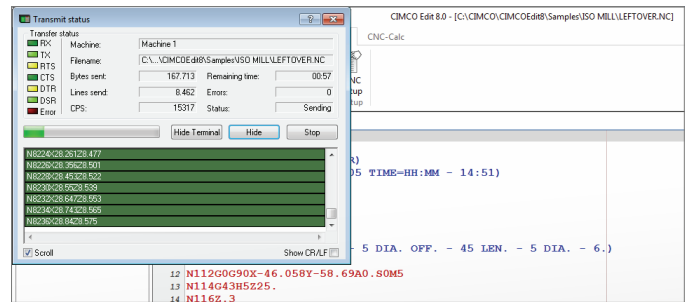

## CNC-KOMMUNIKATION UND DNC

CIMCO Edit schließt DNC-Fähigkeiten ein, die dem Anwender die Möglichkeit geben, eine verlässliche RS-232-Kommunikation mit unterschiedlichen CNC-Steuerungen einzurichten. Mit der DNC-Option können Sie CNC-Programme zu mehreren Maschinen gleichzeitig aus CIMCO Edit heraus senden bzw. empfangen.

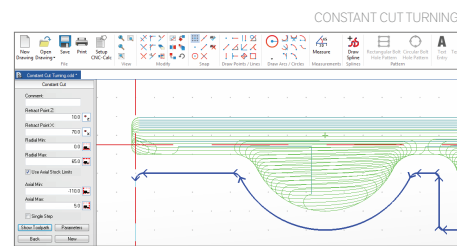
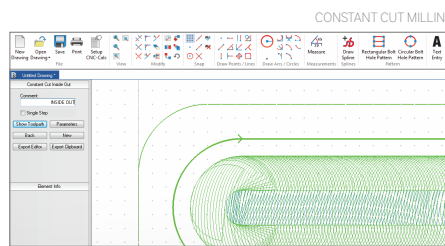

## CIMCO CNC-CALC – BASIS 2D CAD/CAM-WERKZEUG

CIMCO CNC-Calc ist ein bedienerfreundliches CAD/CAM-Werkzeug, mit dem Programmierer 2D-Konturen zeichnen und fertigen können.

### 2D-FRÄSSTRATEGIEN

CONSTANT CUT, PLANFRÄSEN, KONTURFRÄSEN, TASCHENFRÄSEN, BOHRZYKLEN, GEWINDEFRÄSEN, BUCHSTABEN FRÄSEN

### 2D-DREHSTRATEGIEN

CONSTANT CUT, SCHRUPPEN, PLANDREHEN, SCHLICHTEN, EINSTECHEN, GEWINDE, ABSTECHEN

UNTERSTÜTZUNG VON DXF-DATEIEN



[www.cimco.com](http://www.cimco.com)

BESUCHEN SIE UNSERE WEBSITE FÜR MEHR INFORMATIONEN

CIMCO A/S  
VERMUNDSGADE 38A  
KOPENHAGEN, DÄNEMARK

CIMCO AMERICAS LLC  
651 S SUTTON ROAD, SUITE 276  
STREAMWOOD, IL 60107, USA

